



瀛海

高級中學 精勤篤實

YING HAI HIGH SCHOOL

# 104年大學多元入學說明會

## 簡 報

輔導室

未來希望・  
優質信賴・

# 大學多元入學的設計理念

- 希望每個孩子都能選擇適合的升學道路



充分考慮孩子的能力及興趣

建立多元化升學管道

# 多元入學是什麼？

- 多管道. 多資料的入學方式
- 如何準備？
- 知己知彼—自我了解與校系探索
- 評估適合自己的管道與科系選擇：
  - 一個人興趣與能力的交集是什麼？這個科系重視的能力. 特質是什麼？分析自己具備有什麼條件來申請這個科系？

01 資訊學群

02 工程學群

03 數理化學群

04 醫藥衛生學群

05 生命科學學群

06 生物資源學群

07 地球與環境學群

08 建築與設計學群

09 藝術學群

10 社會與心理學群

# 大學學群 — 停 看 聽

»» 請點選框框裡的文字

大眾傳播學群 11

外語學群 12

文史哲學群 13

教育學群 14

法政學群 15

管理學群 16

財經學群 17

遊憩與運動學群 18

延緩分流的不分系學院或學程 19





# 大學多元入學架構



# 入學管道 架構圖

## 你可以選擇的入學管道

繁星推薦入學

個人申請入學

考試入學

學科能力測驗

術科考試

登記資格審查  
(含特種生)

報名  
(統一彙辦)

報名 (統一彙辦)

指定科目考試  
(大學校系採計3-6科，  
含術科)

公告  
錄取

篩選作業

錄取生放棄入學

大學甄試

網路選填志願  
(大學考試入學分發委員會)

大學公告錄取名單

正備取生上網登記  
就讀志願序

考試分發錄取

公告統一分發結果

# 各升學管道

繁星推薦

個人申請

考試分發

- 報名  
104.03.09(一)  
至104.03.11(三)  
每日上午8時  
起至下午5時  
止
- 公告錄取名單  
104.03.17(二)

- 報名104.03.18(三)至  
104.03.20(五)
- 公告第一階段篩選結果  
104.03.26(四)
- 指定項目甄試(104.04.03  
至104.04.26期間之週五、  
六、日)
- 公告錄取名單 大學自訂  
104.05.01(五)前
- 正備取生網路登記就讀  
志願序104.05.05(二)至  
104.05.06(三)
- 公告統一分發結果  
104.05.11(一)

- 發售大學考試入學登記  
分發相關資訊(?)
- 寄發指定科目考試成績  
單(?)
- 網路登記分發志願(?)
- 錄取公告(?)



College Admissions Committee

# 104 大學甄選入學委員會

邁向大學之路 開創成功未來

◀ 繁星推薦

個人申請 ▶



# 何謂繁星推薦?

- 理念：由高中向大學校系推薦符合資格的學生，提供各地區學生適性揚才之均等機會，以達到「高中均質、區域均衡」引導學生就近入學之目標。
- (精神與過去繁星計畫相符，為學校推薦與繁星計畫合併)

# 繁星推薦之推薦條件：

- (1) 全程就讀同一所高中，修滿高一高二各學期之應屆畢業生
- (2) 前四學期在校成績總平均之校排名，符合各大學所設定之標準  
(校排百分比20%、30%、40%、50%)
- (3) 學測成績通過校系之檢定標準，且學測不得有一科為零級分或缺考

# 在校學業成績百分比

- 「各學期學業總成績」之計算，如有重修或補考之科目，應以原成績辦理；重讀之科目，應以重讀之成績辦理。
- 各學科學業成績範圍：  
**高一高二**--國文、英文、數學、物理、化學、生物、地球科學、歷史、地理、公民與社會、音樂、美術、（舞蹈）、體育

# 關於104年繁星推薦入學招生統計

項目	104學年度	103學年度
招生學校	67	67
招生學系(組)總數	1,672	1,549
招生名額總數	<b>13,357</b>	<b>11,270</b>
原住民外加名額總數	1,525	1,164

# 104學年度繁星推薦招生

學群類別	第一類學群	第二類學群	第三類學群	第八類學群
招生校系數	911	463	228	11
招生名額	<b>7,221</b>	<b>4,056</b>	<b>1,705</b>	<b>147</b>
外加名額	879	410	194	2

# 103年大學入學重大變革

「繁星推薦」增加第8學群醫學系

# 繁星推薦學群介紹

- 一~三類組及第八類僅可擇一申請

- 唯四~七學群不可跨學群，只可申請所學相關領域之學群

※大學各學群分類原則如下：

**第一類學群：**文、法、商、社會、教育、管理等

**第二類學群：**理、工等學系

**第三類學群：**醫藥衛生(醫學系除外)、生命科學、農等學系

**第四類學群：**音樂相關學系

**第五類學群：**美術相關學系

**第六類學群：**舞蹈相關學系

**第七類學群：**體育相關學系

**第八類學群：**醫學系

# 繁星推薦之高中推薦條件

- 高中對同一大學每學群至多推薦**2**名。如高中對同一大學推薦超過1名學生時，必須排定學生之推薦順序，彙辦單位依高中排定順序之推薦序分發。

- 以瀛海為例：



六名學生一起排推薦順序

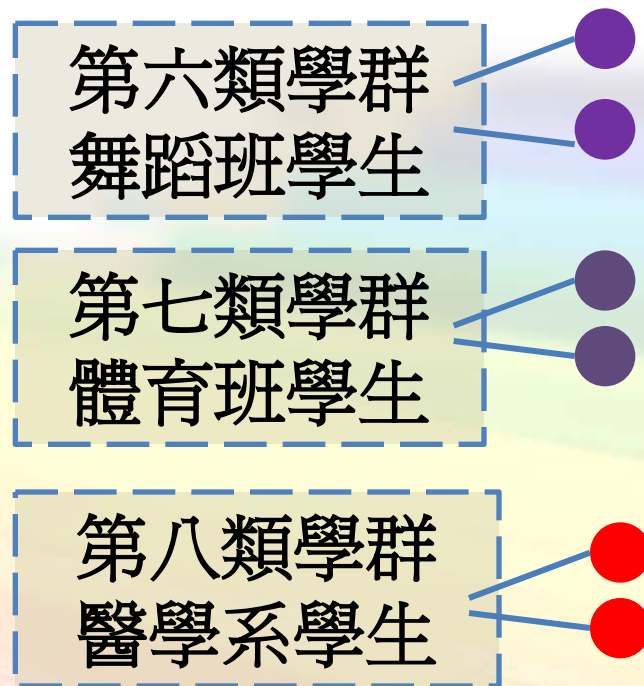



# 繁星推薦-推薦條件

每名考生僅能被推薦至**1校1學群**  
(校內評比時, <一校限填一學群> 進行  
評比)

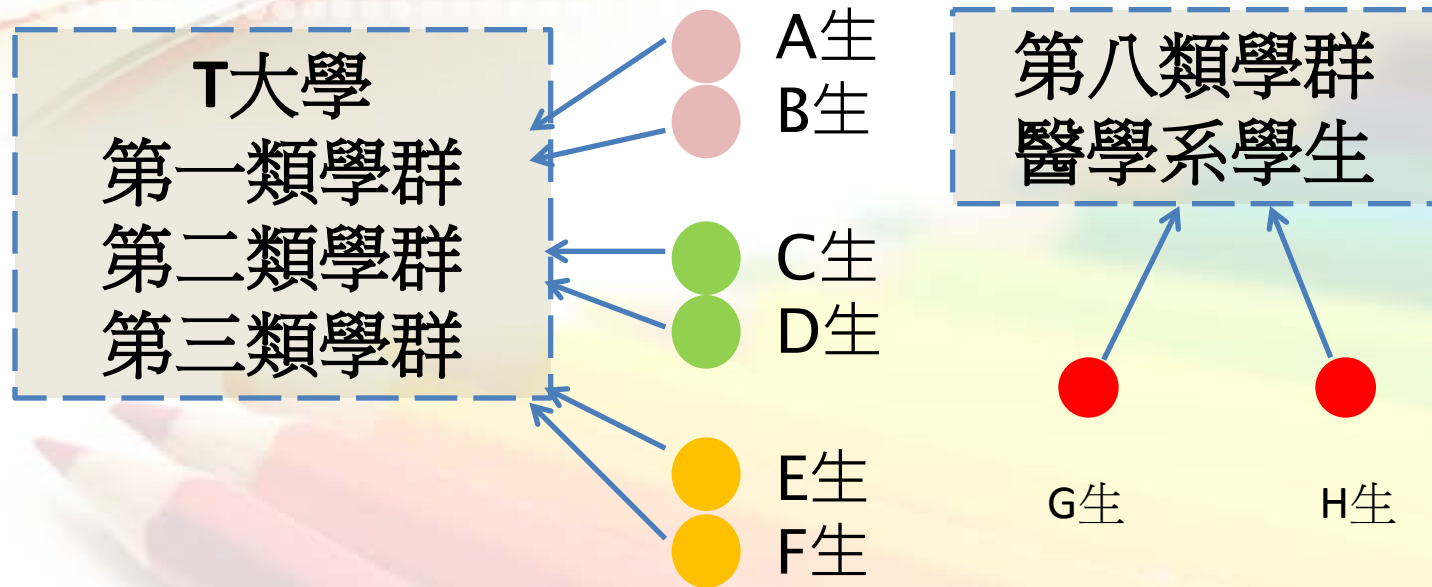

# 繁星推薦之錄取分發

## ▶ 分兩輪分發：

- ▶ 第一輪分發作業，各大學錄取同一高中學生以1名為限
- ▶ 第一輪分發後有缺額之校系進行第二輪分發(不限1名)。故每一大學對每一高中至多錄取6名(不含藝才班、體育班學生及原住民外加名額)

## 繁星推薦增列第八類學群(醫學系)

- ❖ 自103學年度起醫學系自繁星推薦第3類學群移出，改單列於第8類學群並辦理面試學生如獲推薦至A校醫學系，並通過第一階段篩選，不得再於個人申請報名A校醫學系。
- ❖ 學生參加第8類第二階段面試如經錄取，不得參加個人申請統一分發登記。
- ❖ 繁星推薦放榜後有缺額，其名額流用至考試分發管道使用。

## 繁星推薦增列第八類學群(醫學系)

- ※比照繁星推薦作法，人數至多為招生名額之3倍率或50人；作業方式同繁星推薦篩選流程(2輪補足預定面試人數)
- ※繁星推薦第1類至第7類學群放榜同時，公告第8類學群(醫學系)可進入第2階段面試名單。
- ※面試內容由各校自訂，惟學生不必準備備審資料。  
大學自訂 (104.04.03至104.04.26期間之週五、六、日)
- ※報名費200元，如經篩選獲面試者，需另繳交面試費用。
- ※參加第8類等於只被推薦單一大學之醫學系，高中推薦作業前應和家長學生說明清楚。

# 103第一至第七類學群各推薦順位錄取率

(招生名額)

學群 項目	第一~三學群						第四學群		第五學群		第七學群		合計
	一	二	三	四	五	六	一	二	一	二	一	二	
推薦 順位													
報名 人數	11604	5894	2707	1379	482	212	32	3	140	20	134	15	22622
錄取 人數	8496	1383	496	191	57	20	17	1	99	3	38	1	10802
錄取率 (%)	<b>73.22</b>	<b>23.46</b>	<b>18.32</b>	<b>13.85</b>	<b>11.83</b>	<b>9.43</b>	53.13	33.33	70.71	15	28.36	6.67	47.75
佔總錄取 人數之比率 (%)	79.83	12.99	4.66	1.79	0.54	0.19	94.44	5.56	97.06	2.94	97.44	2.56	

資料來源:大學甄選入學委員會

The background features a stack of colorful pencils in shades of red, orange, yellow, and green, arranged diagonally. At the top, there is a pink rectangular box with a black border. The text is centered in the middle of the page.

# 104年度 繁星推薦校內評比方式介紹

# 符合報名資格

- 高中全程均就讀同一學校之103學年度**應屆畢業生**，並符合下列各條件者：
  - 「**在校學業成績**」全校排名百分比須符合大學規定。
  - 學測成績須達大學校系所訂之學科能力測驗檢定科目標準。
  - 學測成績任一科目不可為零級分或缺考。

# 校內評比方式

- 若一所大學之一學群僅1~2人報名，則該學群推薦該生(或該2生)。
- 高中對同一所大學之同一學群至多推薦2名學生，若一所大學之同一學群報名人數超過2人，比序項目如下：
  - 一. 第一學群(文法商教育管理…)比序項目：
    1. 「在校學業成績」全校排名百分比
    2. 學科能力測驗總級分
    3. 前兩項比序結果如相同，再依序比較學測英文、國文、數學級分總和分數高者



# 校內評比方式

二. 第二、三、八學群(理工…)及不分學群比  
序項目：

1. 「在校學業成績」全校排名百分比
2. 學測總級分
3. 前兩項比序結果如相同，再依序比較學測**數學、英文、國文總和**，級分高者優先推薦。

# 104 繁星推薦

大學之位 為您預留



校系分別查詢

網路購買簡章

錄取(篩選)結果查詢

## MAIN MENU

▶ 訊息公告

▶ 法令規章

▶ 重要時程

▶ 簡章發售

▶ 簡章公告

▶ 統計資料

▶ 下載專區

▶ 相關網站

▶ 歷年資料

## 校系分別查詢 Classification Query

回首頁

個人申請

[本系統查詢結果僅供參考，若與簡章內容不符，概以正式簡章為準！]

▶ 查詢所有校系(內含各校共通說明事項)

▶ 依學群分類查詢

- 查詢第一類學群校系
- 查詢第二類學群校系
- 查詢第三類學群校系
- 查詢第四類學群校系(音樂)
- 查詢第五類學群校系(美術)
- 查詢第六類學群校系(舞蹈)

						數	數			
國立臺灣大學 醫學系 (00159)	5	10	無	無	第八類學群	1	--	800	104.04.10 至104.04.11	詳細資料
國立成功大學 醫學系 (00444)	7	14	無	無	第八類學群	1	--	1000	104.04.12	詳細資料
高雄醫學大學 醫學系 (00720)	20	30	無	無	第八類學群	1	--	1200	104.04.03	詳細資料
中國醫藥大學 醫學系 (01219)	14	21	無	無	第八類學群	1	--	1150	104.03.28	詳細資料
輔仁大學 醫學系 (02053)	5	15	無	無	第八類學群	1	--	800	104.04.12	詳細資料
國立陽明大學 醫學系 (02509)	24	48	無	無	第八類學群	1	--	1200	104.04.11	詳細資料
中山醫學大學 醫學系 (02620)	15	45	無	無	第八類學群	1	--	1000	104.03.28	詳細資料
長庚大學 醫學系 (03020)	12	36	無	無	第八類學群	1	--	750	104.03.29	詳細資料
慈濟大學 醫學系 (10816)	5	10	無	無	第八類學群	1	--	500	104.03.28	詳細資料
臺北醫學大學 醫學系 (10912)	30	45	無	無	第八類學群	1	--	600	104.03.28	詳細資料
馬偕醫學院 醫學系 (15203)	10	30	2	6	第八類學群	1	1	1000	104.04.11	詳細資料

畫面列印

## >>校系分別查詢結果：911 筆

校系名稱及代碼	招生名額	外加名額	學群類別	招生名額各學群可選填志願數	外加名額各學群可選填志願數	校系分別詳細資料
國立臺灣大學 中國文學系 (00101)	6	無	第一類學群	12	--	<a href="#">詳細資料</a>
國立臺灣大學 外國語文學系 (00102)	10	無	第一類學群	12	--	<a href="#">詳細資料</a>
國立臺灣大學 歷史學系 (00103)	5	無	第一類學群	12	--	<a href="#">詳細資料</a>
國立臺灣大學 哲學系 (00104)	4	無	第一類學群	12	--	<a href="#">詳細資料</a>
國立臺灣大學 人類學系 (00105)	6	1	第一類學群	12	3	<a href="#">詳細資料</a>
國立臺灣大學 圖書資訊學系 (00106)	5	無	第一類學群	12	--	<a href="#">詳細資料</a>
國立臺灣大學 日本語文學系 (00107)	5	無	第一類學群	12	--	<a href="#">詳細資料</a>
國立臺灣大學 戲劇學系 (00108)	2	無	第一類學群	12	--	<a href="#">詳細資料</a>
國立臺灣大學 政治學系政治理論組 (00109)	8	無	第一類學群	12	--	<a href="#">詳細資料</a>
國立臺灣大學 政治學系國際關係組 (00110)	8	無	第一類學群	12	--	<a href="#">詳細資料</a>
國立臺灣大學						

## 104 學年度大學繁星推薦入學招生 第三類學群校系查詢

>>校系分別查詢結果：228 筆

校系名稱及代碼	招生名額	外加名額	學群類別	招生名額各學群可選填志願數	外加名額各學群可選填志願數	校系分別詳細資料
國立臺灣大學 心理學系 (00140)	7	無	第三類學群	11	--	<a href="#">詳細資料</a>
國立臺灣大學 牙醫學系 (00141)	1	無	第三類學群	11	--	<a href="#">詳細資料</a>
國立臺灣大學 藥學系 (00142)	10	無	第三類學群	11	--	<a href="#">詳細資料</a>
國立臺灣大學 醫學檢驗暨生物技術學系 (00143)	4	無	第三類學群	11	--	<a href="#">詳細資料</a>
國立臺灣大學 護理學系 (00144)	3	無	第三類學群	11	--	<a href="#">詳細資料</a>
國立臺灣大學 物理治療學系 (00145)	5	無	第三類學群	11	--	<a href="#">詳細資料</a>
國立臺灣大學 職能治療學系 (00146)	2	無	第三類學群	11	--	<a href="#">詳細資料</a>
國立臺灣大學 農藝學系 (00147)	5	無	第三類學群	11	--	<a href="#">詳細資料</a>
國立臺灣大學	4	無	第三類學群	11	--	<a href="#">詳細資料</a>

繁星推薦

個人申請

考試分發

- 繳費、報名(104.03.09(一)至104.03.11(三))
- 公告錄取名單(104.03.17(二))
- 第一至第七學群放棄截止(104.03.25(三))
- 第八學群第二階段指定項目甄試(大學自訂(104.03.27至104.04.26期間之週五、六、日))
- 第八學群放棄截止(5/14(四))

# 注意事項

- 經「繁星推薦」錄取之錄取生，無論放棄與否，一律不得報名104年大學甄選「個人申請」及科技院校日間部四年制申請入學第一階段篩選。
- 錄取生非經放棄入學資格，不得參加大學考試入學分發招生或四技二專各聯合登記分發入學招生
- 故繁星推薦之志願務必是非常想念的校系!!(只填一個志願也可以喔!)

# 現在孩子可以做的？

- 翻簡章、選志願
- 仔細了解志願科系是否真的是自己想要的！
- 好好準備學測！！
- 得失心不需太重，只是多一個管道~
- 鼓勵孩子可以試試填自己想唸的校系

「沒試過怎麼知道不可能？」~沒上仍然可以個人申請，上了就皆大歡喜啦！（上了若選擇放棄只能考指考了！~務必是自己很想念的志願校系！）



# 何謂申請入學?

理念：--學生依個人志趣選擇大學校系  
--大學校系依其特色適性選才

1. 學生可自行向符合資格、志趣之大學校系提出申請，以 6 校系為限。
2. 第一階段依學測成績進行檢定及篩選，第二階段考試多元，含口試、筆試、資料審查及實作等。

# 線上書審系統說明

## 計畫目標

### 近期：

- 一、減輕考生印製、寄送書面備審資料的作業時間與金錢負擔
- 二、減少紙張用量，以助環保
- 三、簡化大學行政作業程序及資料傳遞時間

### 長期：

- 一、減輕考生備審資料準備--透過未來規劃之各高中學生成績資料庫、學習檔案資料庫等建置
- 二、大學全面採行線上書審及評分作業

## 預期效益

透過個人申請招生管道審查資料電子化，一方面減輕學生印製及寄送審查資料之繁複手續並節省時間與經費；另一方面則冀望透過審查資料電子化節省大學端書面資料傳遞時間及作業程序，減輕行政作業負擔。

# 系統效益

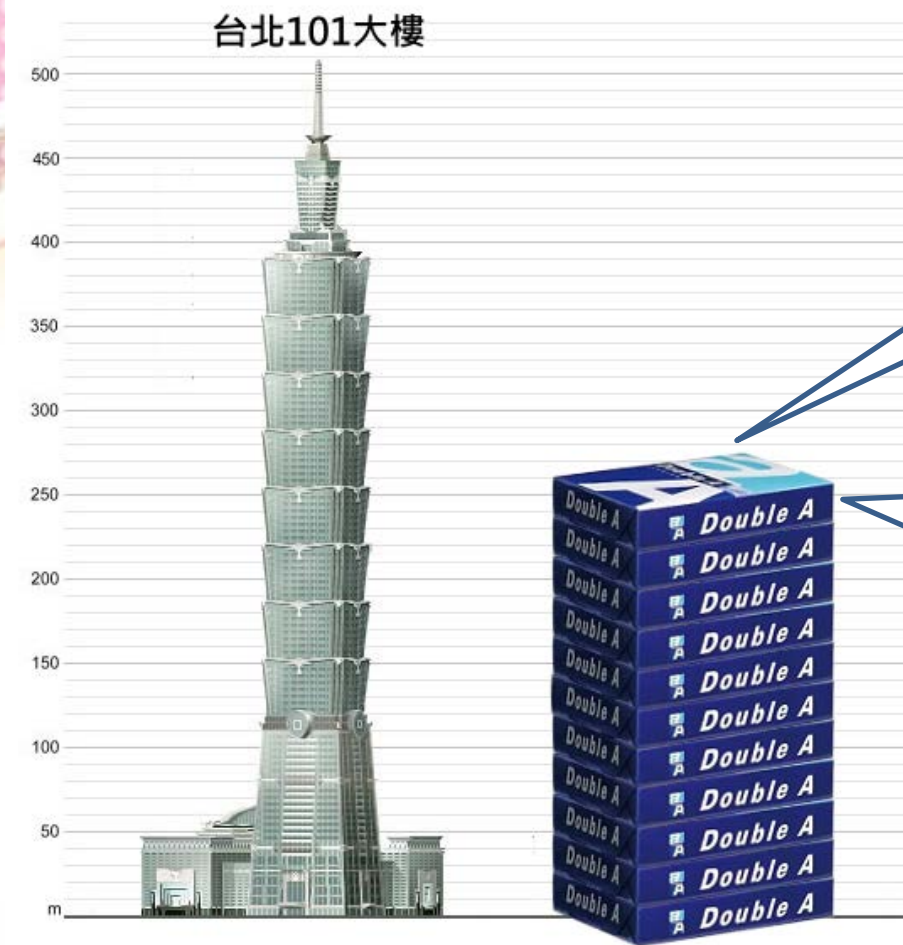

102年節省約半棟101大樓紙張



每年至少可節省考生1900萬元

註：需上傳人次 \* 300元(每份印製成本+郵寄)

# 申請甄試方式：

— 校系自訂第二階段指定項目甄試，甄試方式自主多元

ex: 生命科學. 數學系的筆試  
交大的團體面試  
傳播學院的小論文  
設計學院的術科實作. 作品集  
外語商管群的英文口試  
一般性的面試. 備審資料

— 考驗學生是否能運用簡章了解校系重視的條件，與自我評估的能力

# 104 個人申請

大學之位 為您預留



- 校系分別查詢
- 網路購買簡章
- 網路報名系統
- 篩選結果查詢
- 審查資料上傳
- 各校榜單連結
- 網路登記志願
- 分發結果查詢

## MAIN MENU

- ▶ 訊息公告
- ▶ 法令規章
- ▶ 重要時程
- ▶ 簡章發售
- ▶ 簡章公告
- ▶ 統計資料
- ▶ 下載專區
- ▶ 相關網站
- ▶ 歷年資料

## 下載專區 Download

- 回首頁
- 繁星推薦

### 其他事項下載

- 審查資料上傳系統-無法順利合併檔案解決方式 **重要!!**
- Microsoft Office Word 2003(含)以前版本轉PDF檔教學
- Microsoft Office Word 2007另存PDF檔教學
- 2007 Microsoft Office 增益集(Microsoft 另存 PDF檔)安裝說明

# 考生端使用功能

從系統可得知各校系要求之證明文件及上傳期限，並按步驟一系一系上傳，避免遺漏

## 一、顯示基本資料及上傳審查資料項目

1. 登入系統

2. 選擇校系

3. 顯示基本資料

4. 上傳審查資料項目

5. 選擇另一校系，再執行步驟3、4

隨時登入即可查詢上傳狀態，資訊回饋即時

## 二、查詢已上傳/未上傳校系

1. 登入系統

2. 查詢已上傳/未上傳校系

# 審查資料上傳操作流程

## 步驟一：

輸入與報名103學年度學科能力測驗相同之證號，首次登入系統之「書審上傳密碼」則輸入與報名103學年度學科能力測驗相同之**出生年月日**；輸入完畢，執行「同意」登入系統。

大學招生委員會聯合會  
**大學甄選入學委員會**  
College Admissions Committee

第二階段審查資料上傳系統

## 網路審查資料上傳同意書

網路上傳之各項審查資料均由考生本人親自上傳，且上傳之學系指定繳交資料確為本人所有，倘經發現與事實不符，本人願負法律責任並同意被取消錄取及入學資格。

學科能力測驗准考證號碼	<input type="text"/>
身分證號碼(或居留證號碼)	<input type="text"/>
書審上傳密碼	<input type="text"/> <b>忘記密碼</b> (首次登錄，請輸入考生出生年月日，格式為年月日，如840308)
驗證號碼	<b>3083</b> <input type="text"/> (請於空格內輸入與左方相同之數字)

同意

不同意

## 步驟二：

首次登入系統後，須先重新設定「書審上傳密碼」，設定完成後，爾後再登入系統，即輸入自行設定之「書審上傳密碼」。

輸入電子信箱，如忘記密碼時，可利用「忘記密碼」功能，系統會寄出一組全新之密碼至此信箱。

大學招生委員會聯合會  
**大學甄選入學委員會**  
College Admissions Committee

第二階段審查資料上傳系統

## 重新設定密碼

- 注意事項：**
1. 為確保個人資料之安全，首次進入本系統後須重新設定「書審上傳密碼」，設定完成後，即不得再自行更改。
  2. 請確實填寫電子信箱資料，一旦您忘記密碼，可利用書審密碼查詢系統，系統將提供全新之密碼寄至您的電子信箱。

輸入原密碼	<input type="text"/>	(預設為您的生日，格式為年月日，如840308)
輸入新密碼	<input type="text"/>	(請輸入英數字混合6碼)
確認新密碼	<input type="text"/>	(請再輸入一次新密碼)
電子信箱	<input type="text"/>	

送出

回上頁



### 步驟三：

登入後，系統會顯示考生基本資料、所有通過的第一階段篩選校系與第二階段審查資料繳交方式，請詳細檢查是否正確。點選欲上傳之校系以進行上傳作業。



## 第二階段審查資料上傳系統

登入時間：08:53:57

登出系統 ▶▶

基本資料	學科能力測驗 准考證號碼	10285001	身分證號碼 (居留證號碼)	R2240*****	學科能力測驗 報名序號	70131531
	考生姓名	艾中正	考生身分	一般生	性別	女

您通過第一階段篩選之校系如下表：

顯示全部  隱藏全部

序號	校系代碼	校系名稱	第二階段審查資料繳交方式	繳交資料 上傳截止日	確認狀態
1	041152	國立中正大學 資訊工程學系	請於本系統進行上傳作業 ( <a href="#">點我上傳</a> )。	102年3月26日	未確認
2	041252	國立中正大學 法律學系法學組	請於本系統進行上傳作業 ( <a href="#">點我上傳</a> )。	102年3月26日	未確認
3	041282	國立中正大學 成人及繼續教育學系	請於本系統進行上傳作業 ( <a href="#">點我上傳</a> )。	102年3月26日	未確認
4	041072	國立中正大學 物理學系	第二階段審查資料不需透過本系統上傳， 請詳閱該校系之校系分則 ( <a href="#">點我連結</a> )。	-	--

#### 步驟四：

選擇好欲上傳之校系後，依審查資料項目將事先準備好之PDF檔案，分別執行「瀏覽」以逐一上傳檔案。





上傳完畢，系統會顯示該檔案之大小、最後上傳時間等資訊並提供引用、刪除、檢視合併檔案等功能。

若該系所有審查資料項目不再上傳，須執行「確認」；一經確認或逾繳交截止日，系統皆不再允許考生上傳。

2	041252	國立中正大學 法律學系法學組	請於本系統進行上傳作業(點我上傳)。	102年3月26日	未確認	
<b>041252 國立中正大學法律學系法學組</b> 報名日期起迄：102年3月22日至3月26日 <a href="#">校系分則連結</a> <a href="#">報名網址連結</a>						
上傳項目	檔案大小	檢視	選擇上傳			最後上傳時間
一.高中(職)在校成績證明	0.39MB		<input type="text"/>	<input type="button" value="瀏覽..."/>	<input type="button" value="上傳"/> <input type="button" value="引用"/> <input type="button" value="刪除"/>	2012-12-11 16:42:55
二.自傳(學生自述)	0.08MB		<input type="text"/>	<input type="button" value="瀏覽..."/>	<input type="button" value="上傳"/> <input type="button" value="引用"/> <input type="button" value="刪除"/>	2012-12-11 16:25:02
三.個人資料表	4.56MB		<input type="text"/>	<input type="button" value="瀏覽..."/>	<input type="button" value="上傳"/> <input type="button" value="引用"/> <input type="button" value="刪除"/>	2012-12-11 16:30:15
四.其他(其他有利審查資料)	2.22MB		<input type="text"/>	<input type="button" value="瀏覽..."/>	<input type="button" value="上傳"/> <input type="button" value="引用"/> <input type="button" value="刪除"/>	2012-12-11 16:30:32
五.無	--	--	--	--	--	--
六.無	--	--	--	--	--	--
<input type="button" value="檢視合併檔案"/>						
剩餘容量尚有 <b>2.73MB</b> (2,868,599 位元組) 請將審查項目依序上傳，若您已確定上傳之審查資料不再修改，請務必於繳交資料上傳截止日前執行「確認」。						
審查資料上傳密碼： <input type="text"/> <input type="button" value="確認"/>						

**步驟五：**

審查資料上傳作業確認完成後，上傳系統會立即將該系所有審查資料項目整合為一個PDF檔案，考生可自行將上傳之檔案(PDF)留存。

2	041252	國立中正大學 法律學系法學組	請於本系統進行上傳作業 ( <a href="#">點我上傳</a> )。	102年3月26日	已確認
<b>041252 國立中正大學法律學系法學組</b> 報名日期起迄：102年3月22日至3月26日 <a href="#">校系分則連結</a> <a href="#">報名網址連結</a>					
上傳項目	檔案大小	檢視	檢視檔案	最後上傳時間	
一.高中(職)在校成績證明	0.39MB		完成確認時間：2012-12-20 09:14:33 您已完成該校系上傳作業之確認，不得再修改；本系統已將您所上傳之所有審查項目整合為一個PDF檔，您可點選「檢視」功能鍵，瀏覽、儲存您所上傳之審查資料	2012-12-20 09:06:34	
二.自傳(學生自述)	0.08MB			2012-12-20 08:57:55	
三.個人資料表	0.09MB			2012-12-20 09:05:15	
四.其他(其他有利審查資料)	4.56MB			2012-12-20 09:05:22	
五.無	--	--		--	
六.無	--	--		--	
			<a href="#">檢視</a>		

# 高中學校查詢介面

● 學校名稱：(600)國立嘉義高中

登出系統 ▶▶

檢視學生狀態

列印未完成名單

貴校通過第一階段篩選之學生如下：

● 顯示全部 ● 隱藏全部

序號	學測准考證號	考生姓名	考生身分	通過校系數	上傳狀態
1	60030101	陳○○	一般生	6	已完成 1，未完成 3
2	60030102	李○○	一般生	3	已完成 1，未完成 1

校系代碼	校系名稱	狀態
041032	國立中正大學 歷史學系	--
041042	國立中正大學 哲學系	未完成
041052	國立中正大學 數學系	已完成

3	60030103	王○○	一般生	2	已完成 1，未完成 1
4	60030104	黃○○	一般生	1	已完成 1

※狀態說明：

未完成包含「已逾期」、「未完成」二種情形；「已完成」表示學生上傳並完成確認；「--」表示不需上傳。

繁星推薦

個人申請

考試分發

- 繳費、報名104.03.18(三)至104.03.20(五)
- 公告第一階段篩選結果104.03.26(四)
- 寄發指定項目甄試通知、繳交甄試費用(大學自訂)
- 指定項目甄試大學自訂(104.04.03至104.04.26期間之週五、六、日)
- 公告錄取名單(大學自訂(104.05.01之前))
- 正備取生網路登記就讀志願序104.05.05(二)至104.05.06(三)每日上午8時起至下午10時止
- 公告統一分發結果(104.05.11(一))

# 考試入學招生目標

- 打破傳統類組概念
- 校系彈性自主招生
- 提供考生多元選擇及適性發展機會



[首頁](#) [公告欄](#) [重要時程](#) [招生簡章](#) [相關資訊](#) [資格審查](#) [校系分則](#) [下載專區](#) [相關網站](#)

※相關訊息※

- [常見問題Q&A](#)
- [大學入學考試中心](#)

11733917



[立即下載登記查榜APP](#)

最新消息

103學年度放榜記者會簡報

日期	事項
103.11.07	【公告】 <a href="#">104學年度英語聽力測驗檢定標準系組列表</a> (103.11.7更新) <b>NEW!!</b>
103.11.06	【公告】 <a href="#">104學年度大考分發簡章開始發售</a> <b>NEW!!</b>
103.11.05	【系統開放】 <a href="#">104學年度招生簡章個別訂購系統</a> <b>NEW!!</b>
103.11.05	【系統開放】 <a href="#">104學年度招生簡章團體訂購系統(學校、補習班專用)</a> <b>NEW!!</b>
103.10.22	【公告】 <a href="#">104學年度大學考試分發-校系分則</a> <b>NEW!!</b>
103.08.06	【公告】 <a href="#">103學年度放榜記者會簡報</a>
103.07.18	【系統開放】 <a href="#">103學年度登記志願單機版</a>
103.07.18	【公告】 <a href="#">103招生訊息公告</a> —含招生名額、組合成績人數累計等訊息

# 簡章範例：

學系	學科能力測驗檢定項目及標準	指定考試採計科目及方法	同分參酌順序
經濟學系	社會(均標) 自然(均標)	國文            x1.50 英文            x1.50 數學乙        x2.00	1 數學乙 2 英文 3 國文



## 貼心小提醒：

- 考試分發入學制提供**選考科**的空間
- 使文理組科系界線模糊，跨領域學習愈來愈重要及容易
- 採計考科與加重計分扮演了是否錄取關鍵角色
- 以考科相對優勢取代總分排行

繁星推薦

個人申請

考試分發

- 發售大學考試入學登記分發相關資訊(?)
- 寄發指定科目考試成績單(?)
- 公布考科組合成績人數累計表及最低登記標準(?)
- 繳交登記費(?)
- 網路登記分發志願(?)
- 錄取公告(?)



# 三項指定考試

# 採用三項考試成績

- ◆ 學科能力測驗(簡稱學測)
- ◆ 指定科目考試(簡稱指考)
- ◆ 術科考試



CEE C

College Entrance

大學入學考試中心

Examination Center

大考中心首頁

訂閱選才電子報

網站導覽

ENGLISH

➤ 認識中心

➤ 測驗考試

➤ 委辦試務

➤ 下載專區

➤ 研究報告

➤ 國際交流

➤ 其他資訊

➤ 相關網站

➤ 常見問題

➤ 財務公開專區

➤ 個資保護專區

### 訊息公告

103.11.17 104學年度高中英語聽力測驗第二次考試自11月18日起報名(新聞稿) **NEW**

103.11.17 104學年度高中英語聽力測驗第一次考試成績複查申請自103年11月14日起至17日止；複查結果查詢自11月20日起至12月22日止 **NEW**

103.11.14 選才電子報第243期出刊了 **NEW**

103.11.13 104學年度高中英語聽力測驗第一次考試成績統計報告 **NEW**

103.11.12 104學年度高中英語聽力測驗第一次考試考生成績通知單11月13日寄發(新聞稿) **NEW**

103.11.12 繁星推薦入學、個人申請入學及考試入學檢定科目採計大學入學考試中心高中英語聽力測驗一覽表 **NEW**

103.11.12 個人申請入學審查資料選用大學入學考試中心高中英語聽力測驗一覽表 **NEW**

103.11.12 104學年度學科能力測驗報名日期為103年11月12日至11月25日

### 高中英語聽力測驗

- [104英聽試務專區](#)
- [104英聽第一次考試成績查詢](#)
- [104英聽簡章\(pdf\)](#)  
(有聲版-線上)  
(有聲版-下載)

### 學科能力測驗

- [104學測試務專區](#)
- [104學測簡章\(pdf\)](#)  
(有聲版-線上)  
(有聲版-下載)

### 指定科目考試

- [103指考試務專區](#)
- [103指考簡章\(pdf\)](#)

# 學科能力測驗

簡章發售	103.11.12(三)
報名時間	103.11.12(三)至103.11.25(二) (術科同上)
考試日期	104.02.01(日)至104.02.02(日)
術科考試	音樂組:104.02.05(四)至104.02.09(一) 美術組:104.02.09(一)至104.02.10(二) 體育組:104.02.11(三)至104.02.13(五)
成績出爐	104.02.25(三)

# 學科能力測驗

考試日期	2/1-2
考試科目	<ul style="list-style-type: none"><li>■ 國文、英文、數學、社會、自然</li><li>■ 五科都要考</li></ul>
考試範圍	高一、高二必修課程
成績計算	<ul style="list-style-type: none"><li>■ 答錯均不倒扣</li><li>■ 各科成績採<b>15級分制</b></li><li>■ 學科能力測驗使用的<u>成績表達方式</u>。將考科前<b>1%</b>考生的平均原始得分除以<b>15</b>(取至小數第二位，第三位四捨五入)作為該科之級距，原始得分<b>0</b>分者為<b>0</b>級分，每增加一個級距，依次往上得<b>1、2、3...</b>，最高為<b>15</b>級分，缺考以<b>0</b>級分計。</li></ul>

# 學科能力測驗五標

- 依各科全體到考考生成績計算，各科及各項目分為五種標準
- 頂標：該科成績位於第88百分位數之考生分數
- 前標：該科成績位於第75百分位數之考生分數
- 均標：該科成績位於第50百分位數之考生分數
- 後標：該科成績位於第25百分位數之考生分數
- 底標：該科成績位於第12百分位數之考生分數



# 指定科目考試

考試日期	7/1-3
考試科目	<ul style="list-style-type: none"><li>■ 國文、英文、數學甲、數學乙、歷史、地理、公民與社會、物理、化學、生物</li><li>■ 十科，自行選考</li></ul>
考試範圍	高中三學年必修及選修課程
成績計算	<ul style="list-style-type: none"><li>■ 答錯均不倒扣</li><li>■ 滿分爲100分</li></ul>



# 術科考試

# 術科考試

考試科目

考試日期與項目

美術

考試日期：104年2月9日（星期一）至2月10日（星期二）

音樂

考試日期：104年2月5日（星期四）至2月9日（星期一）

體育

考試日期：104年2月11日（星期三）至2月13日（星期五）

# 升學重要網站

- 大學多元入學升學網<http://nsdua.moe.edu.tw/>
- 大考中心<http://www.ceec.edu.tw/>
- 大學甄選入學委員會
- <http://www.caac.ccu.edu.tw/caac99/index.php>
- 科技校院日間部申請入學聯合招生委員會
- <http://caac.vnu.edu.tw/#>
- 大學招生委員會聯合會<http://www.jbcrc.edu.tw/>
- Udn大學博覽會
- <http://learning.udn.com/mag/campus/index.jsp>



瀛海

高級中學 精勤篤實

YING HAI HIGH SCHOOL

簡報完畢  
敬請指教

未來希望·  
優質信賴·